

ГИДРАВЛИЧЕСКАЯ СТАНЦИЯ

Модель HT15DH

Портативная гидравлическая станция с дизельным двигателем Hatz. Является идеальным источником питания для гидравлических погружных помп, гидравлического инструмента



ХАРАКТЕРИСТИКИ

- Дизельный двигатель Hatz с электрическим стартом
- Пластинчатый гидравлический мотор
- Рама с несколькими грузоподъемными скобами
- Радиатор охлаждения гидравлического масла
- Перепускной клапан
- Клапан контроля давления
- Манометр
- Возвратный фильтр 10 Мкм
- БРС
- Электростартер (опция)

ОПЦИИ:

- Дополнительные гидравлические циклы и клапаны

HT15DH ГАБАРИТНЫЕ РАЗМЕРЫ

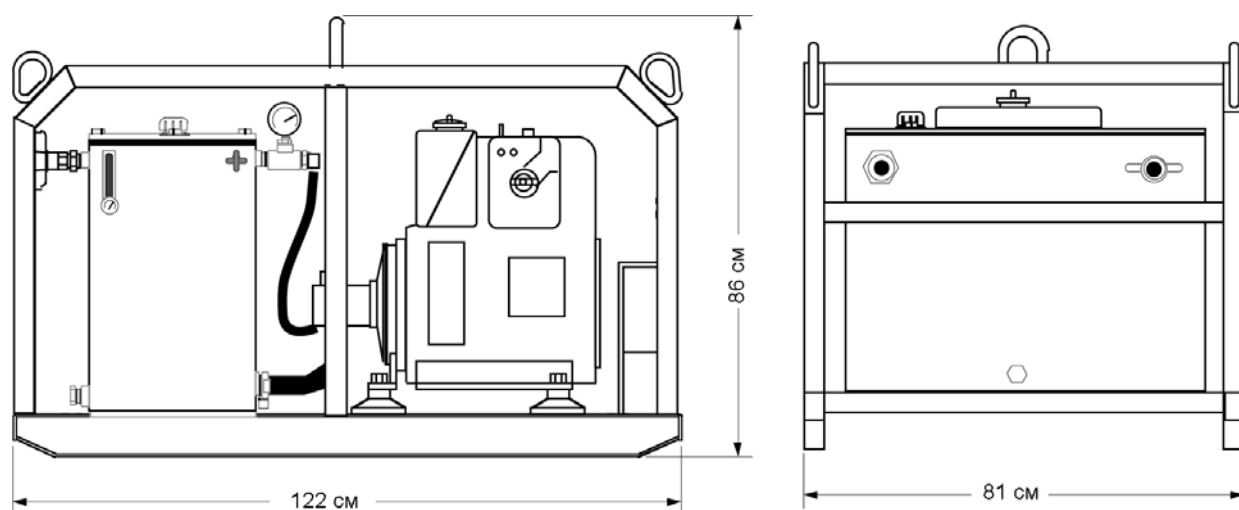

ТЕХНИЧЕСКИЕ ХАРАКТЕРИСТИКИ

ДВИГАТЕЛЬ:.....Hatz 1D81Z D, воздушное охлаждение, дизель
МОЩНОСТЬ:.....15 л/сил @ 3000 об/мин
ПОТОК:.....регулируемый, макс. 38 л/мин
РАБОЧЕЕ ДАВЛЕНИЕ:макс. 136 bar
ШТУЦЕРЫ ПОД БРС:.....3/4" NPT
ГИДРАВЛИЧЕСКОЕ МАСЛО:.....32-68 ISO VG
ФИЛЬТРАЦИЯ ГИДРАВЛИЧЕСКОГО МАСЛА:.....10 Мкм(стандарт)
ОБЪЕМ МАСЛОБАКА:.....95 л
ОБЪЕМ ТОПЛИВНОГО БАКА:.....7 л
РАСХОД ТОПЛИВА:.....в среднем 2,8 л/час
ГАБАРИТНЫЕ РАЗМЕРЫ:.....В(86 см) x Ш (81 см) x Д (122 см)
ВЕС (сухой):.....272 кг